

GHID DE INSTALARE

1 - TRASAREA GARDULUI

- Foloseste o sfoara pentru a marca linia pe care se amplaseaza gardul si stabileste cota zero a terenului
- Masoara lungimea panourilor si stabileste distanta la care vor fi amplasati stalpii de gard, apoi marcheaza locul unde vor fi sapate fundatiile stalpilor

2 - SAPAREA FUNDATIILOR

- Fiecare fundatie pentru stalpi va avea dimensiunile minime de 40 x 40 x 80 cm
- Aadauga 3-5 cm de pietris pe fundul fiecarei gropi pentru drenajul apei
- Soclul continuu din beton va avea latimea de 15 cm si inaltimea de 50 de cm - din care 30 de cm in adancime si 20 cm la suprafata terenului

3 - AMPLASAREA STALPILOR

- Pozitioneaza fiecare stalp in fundatie si asigura-te ca sunt amplasati perfect vertical si la aceiasi inaltime, astfel incat la amplasarea panourilor de gard acestea vor ocupa perfect spatiul dintre partea de sus a stalpului si fundatia de beton. Marcheaza o linie in partea de jos a stalpului si asigura-te ca este perfect orizontala pe toata lungimea gardului pentru toti stalpii
- Securizeaza pozitia stalpilor in fundatie (fig. 1) si umple cu beton pana la marcajul inferior al stalpului

4 - AMPLASAREA PANOURILOR

- Dupa ce betonul din fundatia stalpilor s-a intarit (min. 3-4 zile) se pot amplasa panourile intre stalpi.
- Panourile se amplaseaza pe fiecare rand in parte, pe toata lungimea gardului. Nu amplasati toate panourile intre 2 stalpi si apoi treceti la segmentul urmat!

FIG. 1

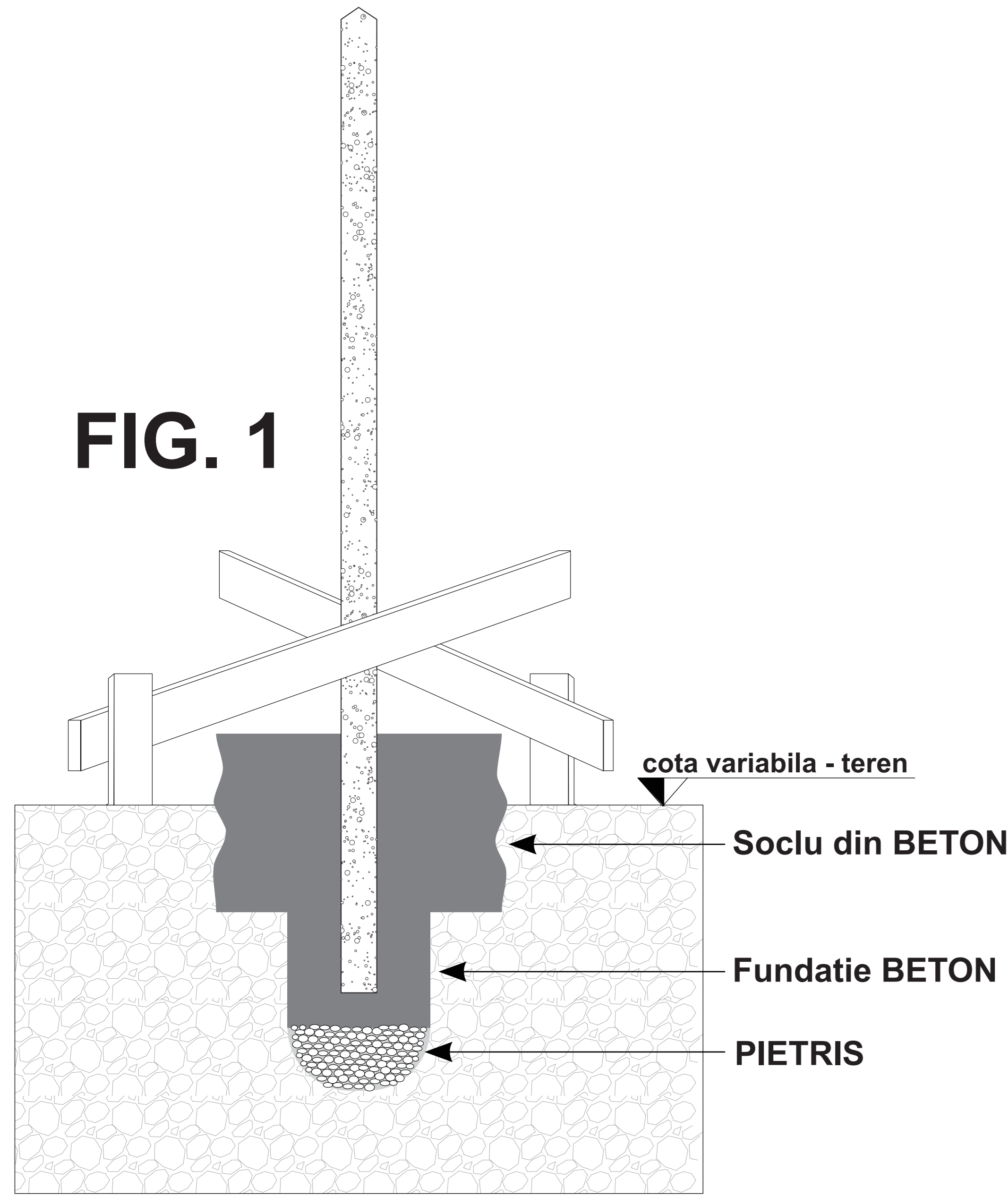

COMPONENTE GARD

STALPI DE GARD
K9 - 2800 mm
K10 - 2850 mm
K11 - 2950 mm
K14 - 2800 mm

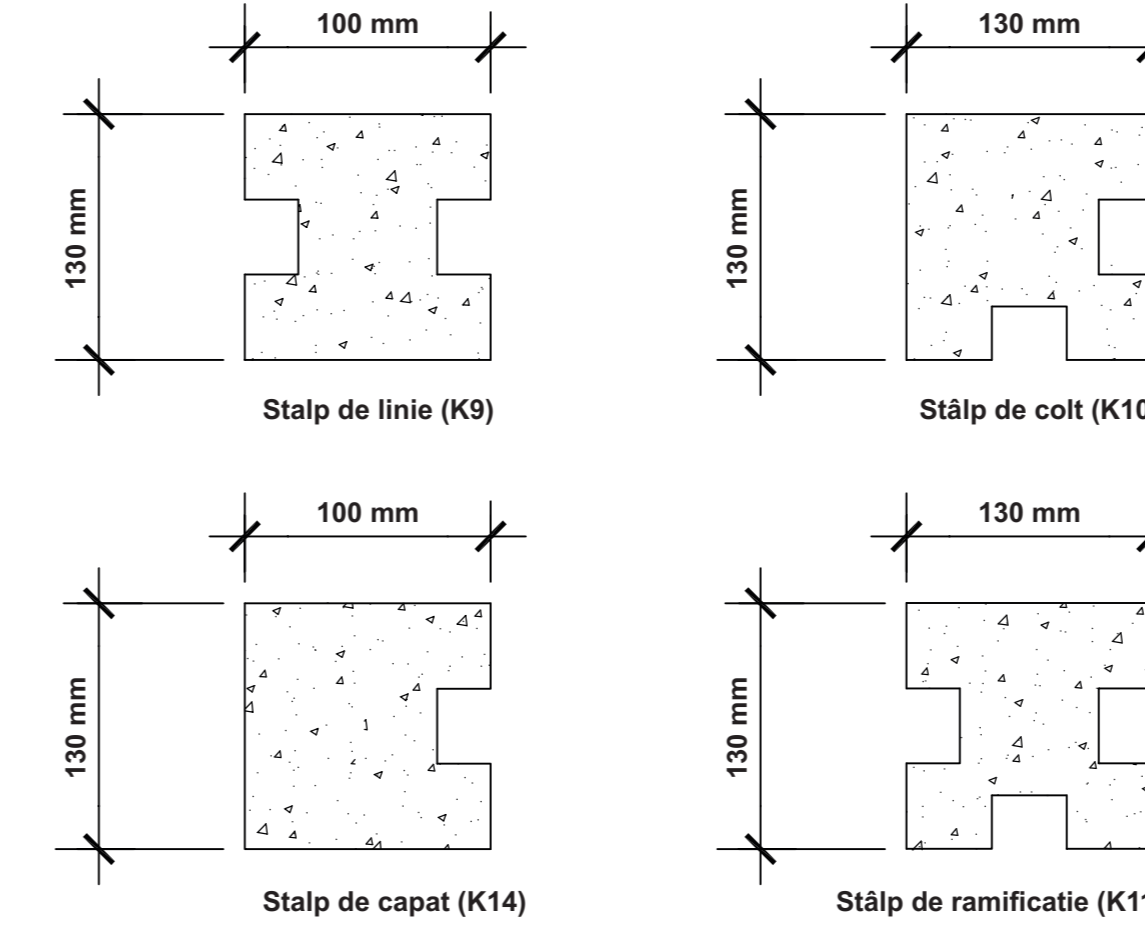

SECTIUNE STALP GARD

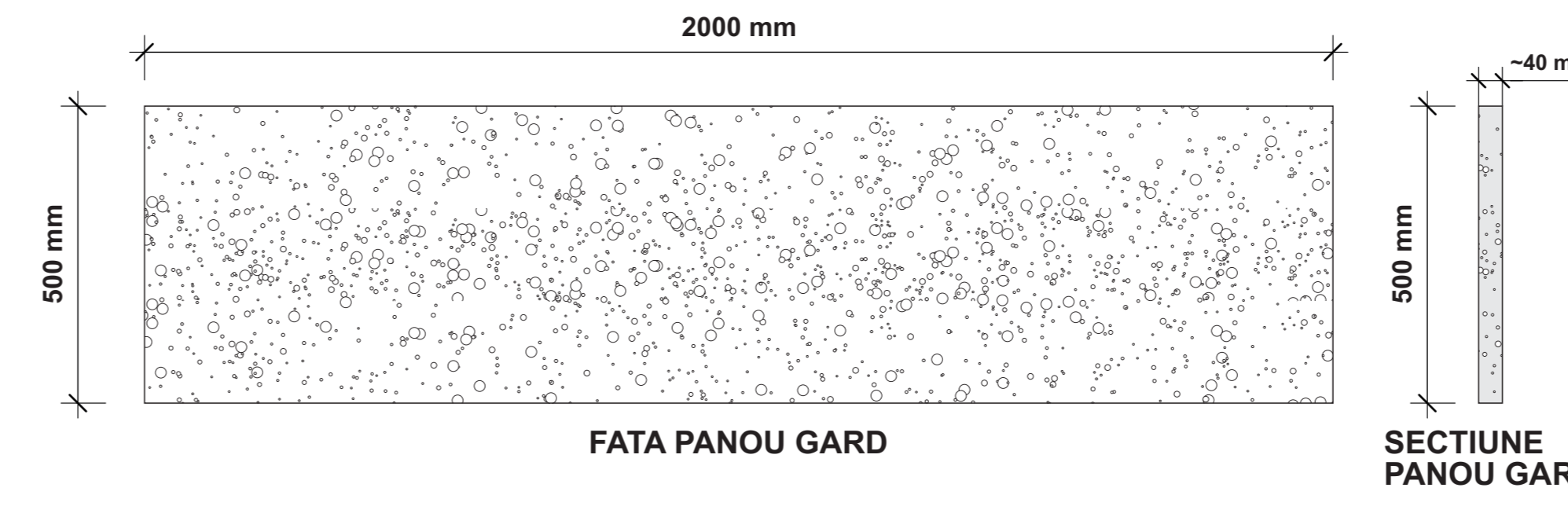

LINE konkret®

Nota: toate desenele si specificatiile prezentate sunt proprietatea Konkret Line si nu pot fi copiate sau facute publice. Desenele si specificatiile nu pot fi folosite si nu reprezinta o fisa din proiect. Acestea vor fi furnizate individual de arhitect si inginer proiectant pentru fiecare lucrare in parte.

PRINDERE CONCERTINA

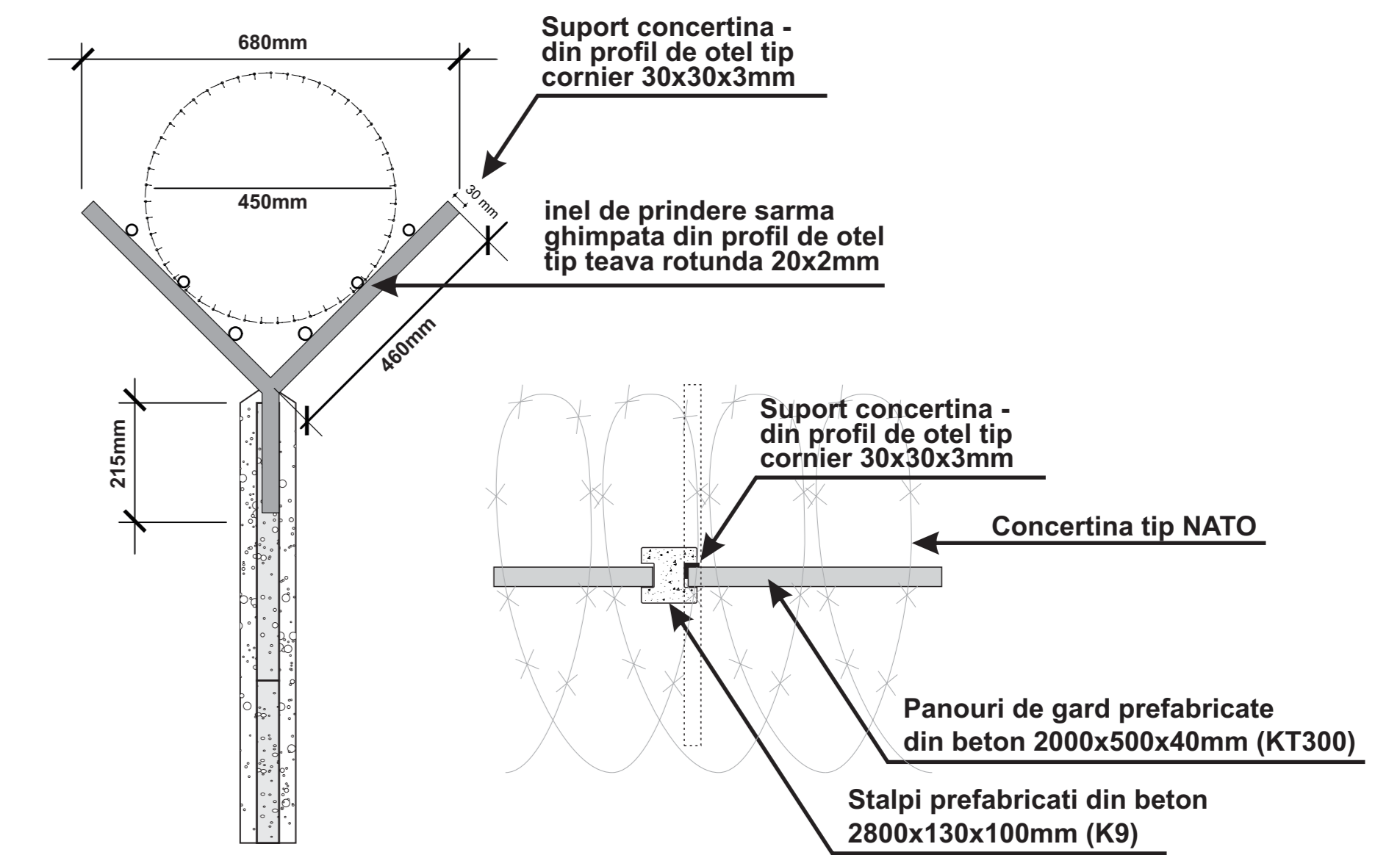

PLAN GARD BETON

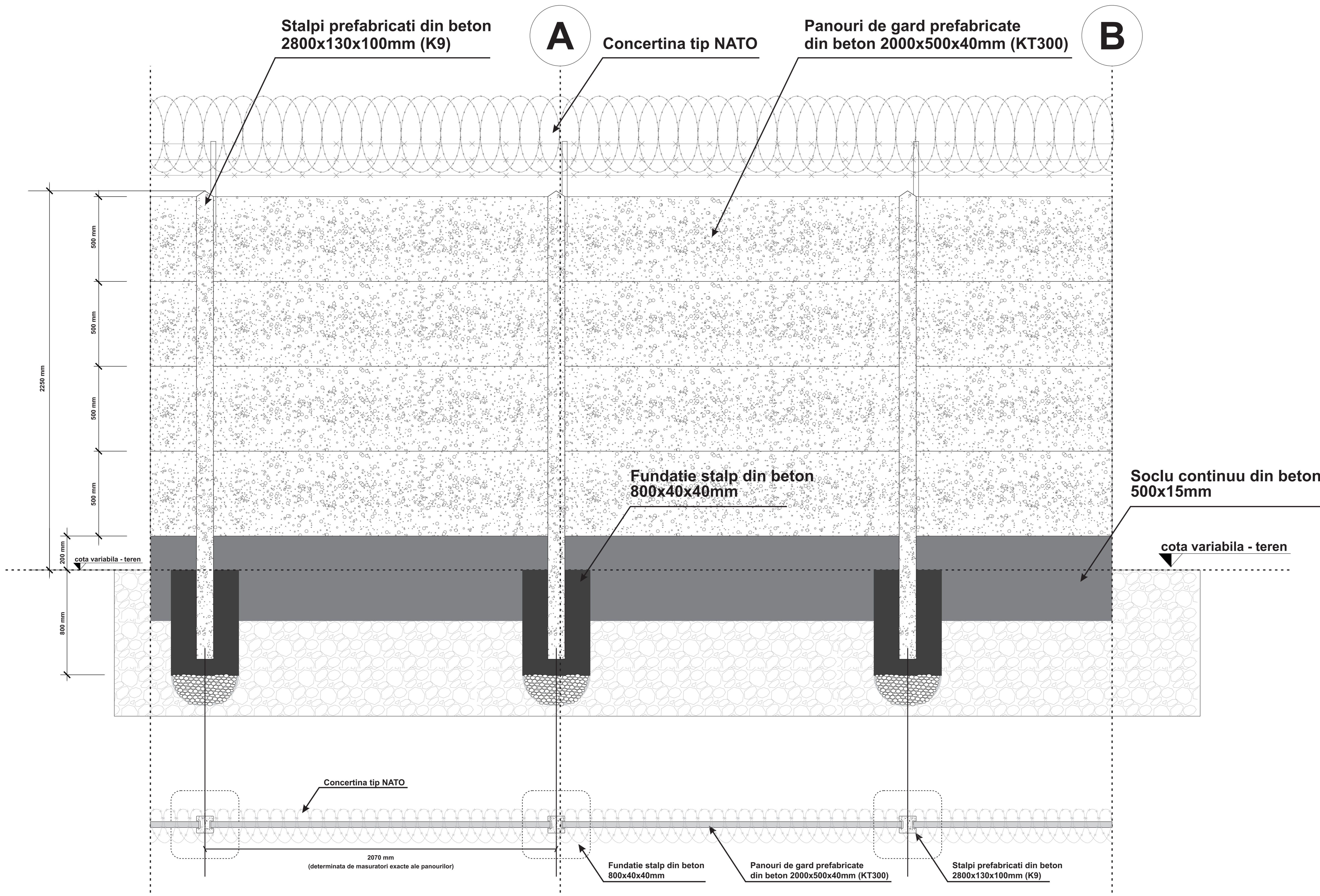

SECTIUNE GARD

